



Franklin Electric Co., Inc.
 P. O. Box 12010
 Oklahoma City, OK 73157-2010
 405.947.2511 • Fax: 405.947.8720
 www.LittleGiantPump.com
 CustomerService-WTS@fele.com

WRS-6

EN INTRODUCTION

Little Giant Wastewater Kits are carefully packaged, inspected, and tested to ensure safe operation and delivery. When you receive your kit, examine it carefully to determine that there are no broken or damaged parts that may have occurred during shipment. If damage has occurred, make notation and notify the firm that you purchased the pump from. They will assist you in replacement or repair, if required. Read this manual and the enclosed pump manual carefully.

This kit is designed to pump wastewater from laundry trays, washing machines, sinks, or dehumidifiers. It is not designed to pump raw sewage, fluids other than water, or fluids with solids. The inlet screen will remove many solids over 1/8" diameter, but large amounts of solids can clog the screen and result in pump failure. Maximum fluid temperature is 125° F. The kit is designed to fit under most sinks, so in many cases it is not necessary to recess the kit into the floor.

ITEMS TO PURCHASE

NOTE: Some state or local codes require all electrical and/or plumbing connections to be made by a licensed contractor. It is the customer's responsibility to determine codes involved and to comply with these codes. If the customer can install the kit, items to purchase are:

1. Inlet piping with trap and union. (Basin cover has 1-1/2" FNPT fitting.)
2. Discharge piping with swing check valve and union. (Basin cover has 1-1/2" FNPT fitting.)
3. Vent piping. (Basin cover has 2" FNPT fitting.)

SAFETY GUIDELINES



1. **WARNING:** To reduce the risk of electrical shock, disconnect the power cord plug from power before servicing the pump.
2. Read and follow this instruction sheet thoroughly. Failure to do so could result in serious bodily injury and/or property damage.
3. Check local electrical and building codes before installation. The installation must be in accordance with their regulations.
4. During normal operation the pump is immersed in water. Use caution to prevent bodily injury when working near the pump.
 - a. Disconnect the power cord plug from power before touching, servicing, or repairing the pump.
 - b. To minimize possible fatal electrical shock hazard, use extreme care when changing fuses. Do not stand in water while changing fuses or insert your finger into the fuse socket.

ELECTRICAL CONNECTIONS



All wiring must meet local codes, and a licensed electrical contractor is recommended. The pump is supplied with a 3-prong vented plug. Plugs must be plugged into a grounded receptacle and vent tube must remain unobstructed for proper pump operation. Pump should be on a separate circuit with fuse or circuit breaker and GFCI (ground fault circuit interrupter). Be sure electrical supply matches pump nameplate data. Do not use extension cord. If installed in basement, plug connection should be four feet or more above floor, especially

if basement floods. Be sure electrical connections cannot be reached by rising water. Under no circumstances should outlet box or receptacle be located where it may become flooded or submerged by water.

INSTALLATION

All plumbing must meet local codes. A licensed plumbing contractor is recommended. All fixtures connected to the WRS-6 Basin Kit must be vented according to state and local codes

1. Determine proper location for unit. Unit should be located so that inlet is gravity-fed. Unit will not draw water up from a lower level. Position and level basin. Keep basin away from any item that could puncture basin. Position selected should be convenient to inlet, discharge and vent piping and electrical supply.
2. Plumb inlet. Using 1-1/2" threaded pipe, plumb inlet to basin cover fitting. Use a P-trap and a union next to the basin. Use pipe joint compound and hand tighten only on plastic fittings. Do not reduce below 1-1/2" piping.
3. Plumb discharge. Using 1-1/2" threaded pipe, plumb discharge to basin cover fitting. Use a swing check valve no more than 8 cm from top of basin cover and a union. Be sure check valve is installed in proper flow direction. If check valve is installed backwards, no water will flow out of unit. Be sure discharge piping is sealed with pipe joint compound and that lift height of pump is not exceeded. Hand tighten only on plastic fittings.
4. Plumb vent. Plumb vent using 2" threaded pipe to fitting in basin cover. Use pipe joint compound on threads and hand tighten only on plastic fittings. The basin must be vented in accordance with state and local codes. The vent is essential for proper switch operation and must not be omitted or restricted. **CAUTION:** Do not use a mechanical vent with this product. A mechanical vent will cause improper operation of the automatic switch.
5. Test unit. Connect power cord to electrical supply as stated in ELECTRICAL CONNECTIONS section. Secure power cord to piping with ties or tape. Fill unit with water through inlet. Pump should turn on with 18-25 cm of water in tank, and turn off when 3-8 cm of water is left in tank.

SERVICE INSTRUCTIONS



WARNING: Before performing any maintenance, shut off water inlet and disconnect the power cord from power. Pump may become hot during operation. Allow pump to cool before servicing.

1. **Basin Screen:** Remove 4 1/4-20 screen plate screws, plastic cover plate, seal ring, and screen. Clean inlet screen using a mild detergent and water. Examine o-ring and if deformed, replace with new o-ring. See replacement parts list.
2. **Basin:** Sediment may build up in basin causing pump to operate improperly. Remove (10) 1/4-20 screws from cover. Remove cord grommet and loosen cords to allow slack and then remove cover.
3. Remove pump and clean basin using a mild detergent and water. Reassemble in reverse order.
4. Torque screws 21-23 cm-kg.
5. If pump alignment plate is removed, it must be reinstalled per pump alignment diagram.
6. **Pump:** Sediment or lint can clog pump and cause improper operation. If necessary, remove pump and pull off the pressed-in screen, clean using a mild detergent and water, and reinstall. Plastic pump base may also be removed to clean around impeller and inside base. Remove the six base screws and clean base using a mild detergent and water. Do not remove impeller. When reinstalling base, be sure seal ring is seated properly in groove and torque screws to 12-17 cm-kg. See pump manual for other information. For any other pump repair, return the pump to a Little Giant authorized service center.

For troubleshooting information, see the pump owner's manual (included with the WRS-6 Basin Kit).

PLATE ALIGNMENT DIAGRAM DIAGRAMME DE L'ALIGNEMENT DE LA PLAQUE DIAGRAMA DE ALINEACION DE LA PLACA

Position the pump locating plate inside the basin as shown. This will allow proper alignment of mounting holes when installing the basin cover. Any other position will not allow assembly of cover.

Placer la plaque à l'intérieur du réservoir, tel qu'illustré. Ainsi, les trous de montage seront correctement alignés au moment de la pose du couvercle du réservoir. Tout autre positionnement de la plaque ne permettra pas la pose du couvercle.

Coloque la bomba poniendo la placa dentro del depósito como se ilustra. Esto permitirá la alineación apropiada de los agujeros de montaje cuando instale la cubierta del depósito. Cualquier otra posición no permitirá armar la cubierta.

Mounting hole lines up with a locating rib on the inside of the basin.

Le trou de montage s'aligne avec une nervure de positionnement située à l'intérieur du réservoir.

Los agujeros de montaje se alinean con un saliente de ubicación dentro del depósito.

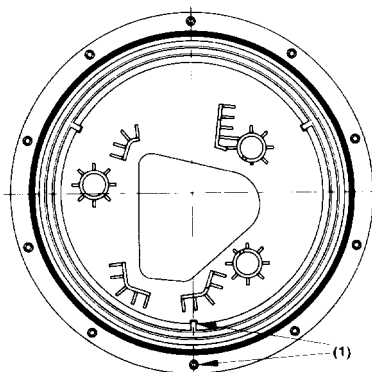

TYPICAL INSTALLATION • INSTALLATION TYPE • INSTALACION TIPICA

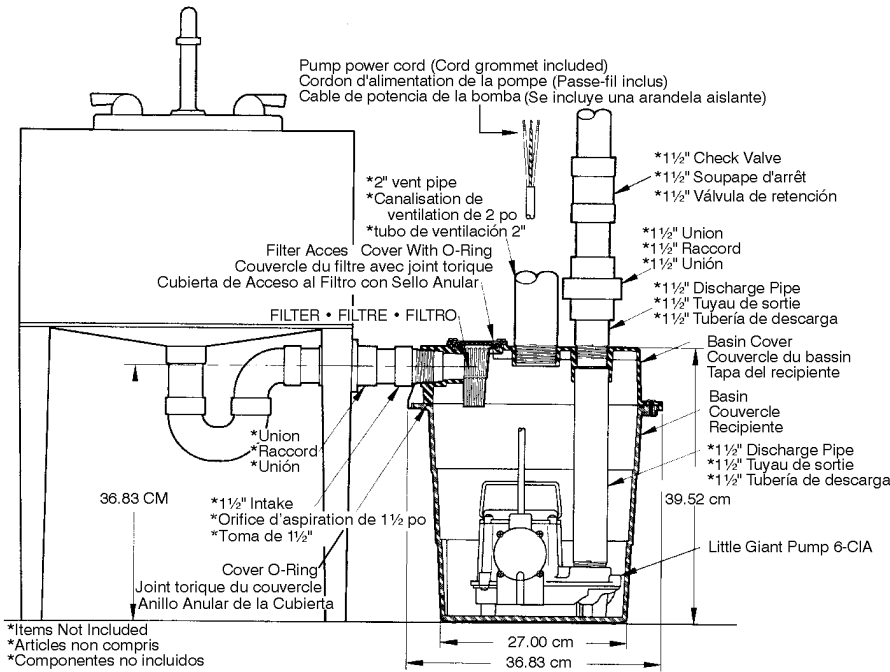

4. Durant son fonctionnement normal, la pompe est immergée. Il faut donc être prudent si l'on travaille près de la pompe.

a. Débrancher la pompe avant d'y toucher ou d'en faire l'entretien ou la réparation.

b. Afin de réduire le risque d'électrocution, faire preuve d'une grande prudence pendant le remplacement des fusibles. Ne pas avoir les pieds dans l'eau pendant le remplacement des fusibles et ne pas insérer le doigt dans les culots de fusibles.

CONNEXIONS ÉLECTRIQUES



Tous les branchements doivent satisfaire les codes locaux; de plus, il est recommandé de faire appel à un électricien agréé. La pompe comprend une fiche à trois branches. Cette fiche doit être raccordée à une prise mise à la terre, et le tube d'aération doit être libre afin d'assurer le bon fonctionnement de la pompe. La pompe devrait être branchée à un circuit indépendant avec fusible ou disjoncteur ainsi qu'un GFI (interrupteur de mise à la terre). S'assurer que l'alimentation électrique correspond aux données de la plaque signalétique. Ne pas utiliser de rallonge. Si la pompe est installée dans un sous-sol, la connexion électrique doit se faire à au moins quatre pieds du niveau du sol, particulièrement si le sous-sol risque d'être inondé. S'assurer que l'eau ne peut atteindre le niveau des connexions. Le boîtier ou la prise de courant ne devrait jamais se trouver à endroit où il pourrait être submergé.

INSTALLATION

Toute la tuyauterie doit satisfaire aux normes locales. Il est recommandé de faire appel à un plombier qualifié pour l'installation. Tous les raccords branchés à l'ensemble de réservoir WRS-6 doivent être aérés conformément aux normes locales et provinciales.

- Déterminer l'emplacement de la pompe. Elle devrait être placée de manière à ce que l'entrée soit alimentée par gravité. La pompe ne peut aspirer l'eau se trouvant à un niveau inférieur. Tenir le réservoir loin de tout objet qui pourrait le perforer. Placer la pompe pour que la position de l'entrée et de la sortie, des tuyaux d'aération et des fils électriques soit convenable.
- Faire le raccordement de l'entrée. À l'aide d'un tuyau fileté de 1-1/2 po, relier l'entrée au raccord du couvercle du réservoir. Utiliser un clapet en P et un raccord (union) à proximité du réservoir. Utiliser une pâte à joints pour tuyaux et ne serrer les raccords de plastique qu'à la main. Éviter d'utiliser des tuyaux inférieurs à 1-1/2 po de diamètre.
- Faire le raccordement de la sortie. À l'aide d'un tuyau fileté de 1-1/2 po, relier la sortie au raccord du couvercle du réservoir. Utiliser un clapet de non-retour à une distance ne dépassant pas 8 cm du couvercle du réservoir et d'un raccord. S'assurer que le clapet est posé dans le bon sens : s'il est installé à l'envers, l'eau ne pourra pas sortir de la pompe. S'assurer aussi que les conduites de sortie sont scellées avec de la pâte à joints pour tuyaux et que l'hauteur d'élévation de la pompe n'a pas été dépassée. Ne serrer les raccords de plastique qu'à la main.
- Faire le raccordement du tuyau d'aération. À l'aide d'un tuyau fileté de 2 po, relier le tuyau d'aération au raccord du couvercle du réservoir. Utiliser de la pâte à joints sur les filets et ne serrer les raccords de plastique qu'à la main. Le réservoir doit être aéré conformément aux normes locales et provinciales. L'aération est essentielle au bon fonctionnement de l'interrupteur et ne doit être ni omise, ni limitée. **MISE EN GARDE** : Ne pas utiliser d'aération mécanique avec ce produit : une telle méthode causerait un mauvais fonctionnement de l'interrupteur.
- Tester la pompe. Brancher le fil d'alimentation à une fiche électrique, tel qu'indiqué à la section «Branchements électriques». Fixer le fil d'alimentation aux tuyaux avec des attaches ou du ruban adhésif. Remplissez la pompe d'eau par l'entrée. La pompe devrait s'allumer lorsque le niveau d'eau dans le réservoir est de 18-25 cm et s'éteindre lorsqu'il est à 3-8 cm.

DIRECTIVES D'ENTRETIEN



L'entretien consiste à nettoyer l'écran d'entrée du réservoir, nettoyer le réservoir et effectuer quelques autres opérations mineures. **AVERTISSEMENT** : Avant toute opération d'entretien, couper l'entrée d'eau et débrancher la pompe. Il est possible que la pompe soit chaude après avoir fonctionné. Attendre qu'elle refroidisse avant d'en faire l'entretien.

- Écran du réservoir : Retirer les 4 vis 1/4-20 de la plaque perforée, la plaque de plastique, anneau du joint et l'écran. Nettoyer l'écran d'entrée à l'aide d'un détergent doux. Vérifier le joint torique; s'il est déformé, le remplacer. Voir la liste des pièces de remplacement.
- Réservoir : Des sédiments peuvent s'accumuler dans le réservoir et causer un mauvais fonctionnement de la pompe. Enlever les 10 vis 1/4-20 du couvercle, retirer le passe-fil, donner du jeu aux fils et retirer le couvercle.

SPECIFICATIONS

MODEL NO.	CATALOG NO.	VOLTS	HERTZ	AMPS	WATTS	LITERS PER MINUTE (LPM) AT HEIGHT			SHUT OFF (m)	MAX. Kg/cm2
						.25 m	1 m	3m		
WRS-6	506056	220-240	50/60	5	720	240	210	100	3.8	.38

FR INTRODUCTION

Les ensembles pour eaux usées Little Giant sont soigneusement emballés, inspectés et testés afin que leur livraison et leur utilisation soit sans danger. Au moment de la réception de la pompe, bien examiner celle-ci afin de s'assurer qu'aucune pièce n'a été cassée ou endommagée pendant le transport. Si tel n'est pas le cas, en aviser le détaillant. Il vous aidera dans le remplacement ou les réparations qui s'imposent. Lire attentivement le présent manuel ainsi que le manuel de la pompe ci-inclus.

Cette pompe est conçue pour pomper les eaux usées des bacs à linge sale, des machines à laver, des éviers ou des déshumidificateurs. Elle n'est pas conçue pour pomper des eaux d'égout, des liquides autres que de l'eau ou des liquides comportant des solides. L'écran d'entrée retiendra beaucoup de particules dépassant 1/8 po de diamètre; toutefois, une grande quantité de matières solides peut bloquer l'écran et causer une panne de la pompe. La température du liquide ne doit pas dépasser 125° F. La pompe est conçue pour aller sous la majorité des éviers; il est donc dans la plupart des cas inutile de l'encasturer dans le plancher.

ARTICLES À ACHETER

REMARQUE : Certains règlements locaux ou provinciaux exigent que tous les raccordements électriques ou de plomberie, ou les deux, soient effectués par un entrepreneur autorisé. Il incombe à l'utilisateur de déterminer les codes qui s'appliquent et de les respecter. Si l'utilisateur est habilité à installer la pompe, il devra fournir :

- La tuyauterie d'entrée, avec clapet et union (le couvercle du réservoir possède un raccord femelle NPT de 1-1/2 po).
- La tuyauterie de sortie, avec clapet de non-retour et union (le couvercle du réservoir possède un raccord femelle NPT de 1-1/2 po).
- La tuyauterie d'aération (le couvercle du réservoir possède un raccord femelle NPT de 2 po).

DIRECTIVES DE SÉCURITÉ

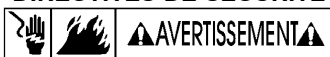

- MISE EN GARDE**: Afin de réduire le risque de choc électrique, débrancher la pompe avant d'en faire l'entretien.
- Bien lire les instructions du Guide de sécurité. Le non-respect des consignes de sécurité peut causer de graves blessures ou des dommages à la propriété, ou les deux.
- Vérifier les codes du bâtiment et de l'électricité avant l'installation. Celle-ci doit être conforme aux règlements contenus dans ces codes.

- Retirar la pompe et nettoyer le réservoir à l'aide d'eau et d'un détergent doux. Réassembler.
- Serrer les vis avec un couple de 21-23 cm·kg.
- Si la plaque d'alignement de la pompe a été enlevée, elle doit être réinstallée selon le diagramme d'alignement de la pompe.
- Pompe : Des sédiments ou d'autres débris peuvent bloquer la pompe et causer son mauvais fonctionnement. Si nécessaire, retirer la pompe de l'installation, retirer l'écran, nettoyer à l'aide d'un détergent doux et réinstaller. La base de plastique de la pompe peut aussi être enlevée afin de nettoyer le contour de la turbine et l'intérieur de la base. Enlever les six vis de la base et nettoyer cette dernière avec un détergent doux. Ne pas retirer la turbine. Au moment de la réinstallation de la base, s'assurer que l'anneau d'étanchéité se trouve dans la rainure. Resserrer les vis avec un couple de 12-17 cm·kg. Consulter le manuel de la pompe pour d'autres renseignements. Pour toute autre réparation, expédier la pompe à un Centre de service autorisé Little Giant.

Pour des renseignements de dépannage voir le manuel du propriétaire de la pompe, inclus avec l'ensemble de réservoir WRS-6.

ES INTRODUCCIÓN

Los Conjuntos para Aguas Residuales Little Giant están cuidadosamente empacados, inspeccionados y probados para asegurar una entrega y operación seguras. Cuando usted reciba su unidad, examínela cuidadosamente para determinar que las piezas no se hayan roto o dañado durante el envío. Si ha ocurrido un daño, tome nota y notifique a la firma a la cual usted le haya comprado la bomba. Ellos le ayudarán en el reemplazo o reparación, si se requiere. Lea cuidadosamente este manual y el manual de la bomba que va incluido.

Esta unidad está diseñada para bombear aguas residuales de bandejas de lavandería, lavadoras, lavaplatos o deshumidificadores. La unidad no está diseñada para bombear aguas residuales no tratadas, fluidos que no sean agua, o fluidos con sólidos. La rejilla de la toma eliminará muchos sólidos con un diámetro de más de 1/8", pero grandes cantidades de sólidos pueden obstruir la rejilla y causar la falla de la bomba. La temperatura máxima del fluido es 125° F. La unidad está diseñada para instalarse bajo la mayoría de los lavaplatos, de manera que, en muchos casos, no es necesario empotrar la unidad en el piso.

ARTICULOS QUE HACE FALTA COMPRAR

NOTA: Algunos códigos estatales y locales requieren que un contratista licenciado haga todas las conexiones eléctricas o de plomería. El cliente es responsable de determinar los códigos que regulan su instalación y del cumplimiento de los mismos. Si el usuario instala la unidad, los artículos que debe comprar son:

- Tubería de toma de entrada, con sifón y unión (la cubierta del depósito tiene una conexión de 1-1/2" FNPT).
- La tubería de descarga, con una válvula de retención de charnela y una unión (la cubierta del depósito tiene una conexión de 1-1/2" FNPT).
- La tubería de desahogo (la cubierta del depósito tiene una conexión de 2" FNPT).

REGLAMENTO DE SEGURIDAD



- PRECAUCIÓN:** Para reducir el riesgo de choque eléctrico, desconecte la unidad de la toma de corriente antes de brindar servicio a esta bomba.
- Lea todo el instructivo, el no seguir estas recomendaciones puede causar serios daños a la persona y al equipo.
- Consulte los códigos eléctrico y de construcción locales antes de la instalación. La instalación deberá hacerse de acuerdo con sus reglamentaciones.
- Durante la operación normal, la bomba está sumergida en el agua. Se deben tomar precauciones para evitar daños físicos cuando se trabaja cerca de la bomba.
 - Debe sacarse el enchufe de la toma de corriente, antes de tocar, limpiar o reparar la bomba.
 - Para disminuir el riesgo de choques eléctricos posiblemente fatales, tenga sumo cuidado al cambiar los fusibles. No pise agua mientras cambia los fusibles ni introduzca el dedo en el receptáculo del fusible.

CONEXIONES ELECTRICAS!



Todo el cableado debe cumplir con los códigos locales y se recomienda emplear un contratista eléctrico licenciado para el trabajo. La bomba está equipada con un enchufe de tres puntas. Los enchufes deben estar conectados a un tomacorriente puesto a tierra y el tubo de desahogo debe permanecer sin obstrucción para una operación apropiada de la bomba. La bomba debe operarse en un circuito separado con un fusible o interruptor automático de circuito y un GFCI (interruptor de circuito por falla del aterramiento). Asegúrese de que el suministro eléctrico es igual al indicado en la placa del motor. No use una extensión. Si la bomba se instala en un sótano, la conexión de enchufe

debe estar a cuatro pies o más por encima del nivel del piso, especialmente si el sótano se inunda. Asegúrese de que las conexiones eléctricas no puedan ser alcanzadas por la subida de las aguas. En ninguna circunstancia debe estar ubicado el tomacorriente donde el agua lo pueda inundar o sumergir.

INSTALACION

Toda la plomería debe cumplir con los códigos locales. Es recomendable emplear para el trabajo a un contratista de plomería licenciado. A todos los accesorios conectados al Conjunto de Depósito WRS-6 se les deben hacer respiraderos conforme a los códigos estatales y locales.

- Determine la ubicación apropiada para la unidad. La unidad debe estar ubicada de manera que la admisión de la bomba sea alimentada por gravedad. La unidad no absorberá agua de un nivel inferior. Coloque y nivele el depósito. Mantenga el depósito lejos de cualquier cosa que lo pueda perforar. La posición elegida debe ser conveniente para la toma de agua de la bomba, para la toma de descarga, para la ventilación de la tubería y para el suministro de corriente.
- Conecte la toma de agua. Utilice una tubería de 1-1/2" roscada, conecte la toma a la conexión de la cubierta del depósito. Utilice un sifón P y una unión junto al depósito. Use compuesto de unión de tuberías y apriete solamente a mano las conexiones de plástico. No reduzca la conexión por debajo de un diámetro de tubería de 1-1/2".
- Conecte la toma de descarga. Para conectar la toma de descarga a la conexión de la cubierta del depósito, utilice tubería roscada de 1-1/2". Utilice una válvula de retención de charnela a una distancia no mayor de 8 cm del tope de la cubierta del depósito y una unión. Asegúrese de que la válvula de retención sea instalada con la dirección de flujo correcta. Si la válvula de retención es instalada de forma invertida, el agua no fluirá hacia afuera de la unidad. Asegúrese de que la tubería de descarga esté sellada con compuesto de unión de tuberías y que no se exceda la altura de impulsión de la bomba. Apriete solamente a mano las conexiones plásticas.
- Conecte el respiradero. Utilice una tubería de 2" roscada para conectar el respiradero a la conexión en la cubierta del depósito. Use compuesto de unión de tuberías en las roscas y apriete solamente a mano las conexiones plásticas. El depósito debe tener un respiradero conforme a los códigos estatales y locales. El respiradero es esencial para la operación apropiada del interruptor y no debe omitirse o restringirse. **PRECAUCION:** No use un respiradero mecánico con este producto. Un respiradero mecánico causará que el interruptor automático funcione mal.
- Pruebe la unidad. Conecte el cable de corriente al tomacorriente como se instruye en la sección "Conexiones Eléctricas". Asegure el cable de corriente a la tubería con amarres o cinta adhesiva. Llene la unidad de agua a través de la toma. La bomba debe encenderse con 18 a 25 cm de agua en el tanque, y debe apagarse cuando queden 3 a 8 cm en el tanque.

INSTRUCCIONES DE SERVICIO



Las operaciones de mantenimiento consisten en limpiar la rejilla de entrada al depósito de limpieza en la cubierta, limpieza del depósito y mantenimiento limitado de la bomba. **ADVERTENCIA:** Antes de hacer cualquier mantenimiento, cierre la válvula de entrada y desconecte el cable de alimentación de corriente del tomacorriente. La bomba puede calentarse durante la operación. Deje que la bomba se enfríe antes de darle mantenimiento.

- Rejilla del depósito: Saque los cuatro (4) tornillos 1/4-20 de la placa de la rejilla, la placa plástica de la cubierta, anillo de cierre, y la rejilla. Limpie la rejilla de entrada con un detergente suave y agua. Examine el anillo anular y si está deformado, reemplácelo con uno nuevo. Vea la lista de piezas de repuesto.
- Depósito: Se puede acumular sedimento en el depósito y ello causa que la bomba funcione mal. Quite (10) tornillos de 1/4-20 de la cubierta. Saque la arandela aislante y afloje los cables para que tengan holgura y luego saque la cubierta.
- Saque la bomba y limpie el depósito con un detergente suave y agua. Vuelva a armar en orden inverso.
- Apriete los tornillos con una torsión de 21 a 23 cm·Kg
- Si se saca la placa de alineación de la bomba, debe volver a instalarse según el diagrama de alineación de la bomba.
- Bomba: El sedimento o las hilachas pueden tapar la bomba y causar que funcione mal. Si es necesario, saque la bomba y quite la rejilla instalada a presión, límpiela con un detergente suave y agua y instale de nuevo. La base plástica de la bomba también puede sacarse para limpiar alrededor del impulsor y dentro de la base. Saque los seis tornillos de la base y limpie la base con un detergente suave y agua. No saque el impulsor. Cuando instale de nuevo la base, asegúrese que el anillo de sellado esté apropiadamente asentado en la ranura y apriete los tornillos con una torsión de 12 a 17 cm·Kg. Vea el manual de la bomba para obtener información adicional. Para cualquier otro tipo de reparación de la bomba, envíe la bomba a un centro de servicio autorizado por Little Giant.

Para información acerca del diagnóstico de fallas, vea el manual del usuario de bombas que se incluye con el conjunto de depósito WRS-6.

REPLACEMENT PARTS LIST LISTE DES PIÉCES DE RECHANGE LISTA DE PARTES			
ITEM REPERE ARTÍCULO	PART NO. N_ DE PIECE NO. DE PIEZA	DESCRIPTION NOMENCLATURE DESCRIPCIÓN	QUANTITY QUANTITÉ CANTIDAD
1	113130	Basin cover Réservoir couvercle Depósito cubierta	1
2	901709	Screw, 1/4"-20 x 1/2" Vis, 1/4"-20 x 1/2" Tornillo, 1/4"-20 x 1/2"	14
3	924065	Seal ring Anneau d'étanchéité Anillo de estancamiento	1
4	113129	Basin Réservoir Depósito	1
5	113022	Discharge pipe Refolement tuyau Descarga tubo	1
6	506166	6-CIA, 220-240V	1
7	925016	Cord grommet Passe-fil Arandela aislante de cordón	1
8	113131	Intake screen D'admission filtre Toma rejilla	1
9	924066	O-ring, 3.225 I.D. Joint torique, 3.225 I.D. Junta tórica, 3.225 I.D.	1
10	113132	Cover plate, screen Couvercle plaque, grille Cubierta placa, rejilla	1
11	113135	Alignment plate (Shown on page 1) Plaque d'alignement (Montré sur la page 1) Plato de alineación (Mostrado en la página 1)	1

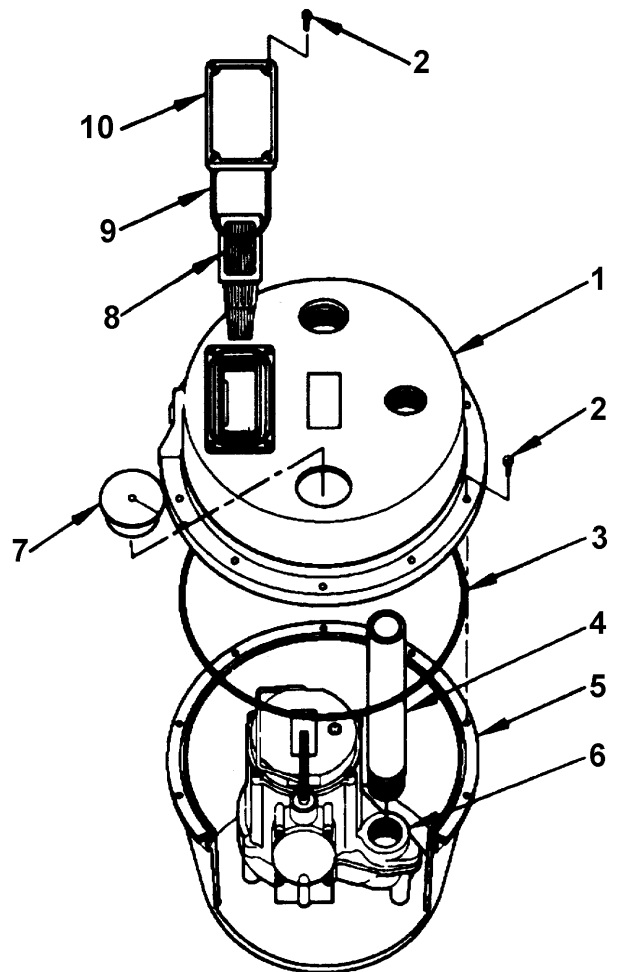

For parts or repair, please contact 1.888.572.9933
For technical assistance, please contact 1.888.956.0000

Pour des parties ou la réparation,
entrez s'il vous plaît en contact 1.888.572.9933
Pour l'aide technique, entrez s'il vous plaît en contact 1.888.956.0000

Para partes o la reparación,
por favor póngase en contacto 1.888.572.9933
Para la ayuda técnica, por favor póngase en contacto 1.888.956.0000

www.LittleGiantPump.com
CustomerService-WTS@fele.com